



3D-Drucktec.ch

## Montageanleitung Putzböckli

Diese Anleitung gilt für die Montage von Putzböckli für folgende Gewehrtypen:

**Stgw 90 · Stgw 57 · K31 · K11**

Die genauen Abstände sind modellabhängig  
(siehe Skizze auf der letzte Seite)

---

### Abstände zwischen den Halter je Modell

<b>Stgw90</b>	Abstand: <b>500 mm</b> ab Kante Putzböckli
<b>Stgw57</b>	Abstand: <b>600 mm</b> ab Kante Putzböckli
<b>K31</b>	Abstand: <b>485 mm</b> ab Kante Putzböckli
<b>K11</b>	Abstand: <b>420 mm</b> ab Kante Putzböckli

---

### Empfohlene Mindestgrösse Holzbrett

<b>Stgw90</b>	700 × 100 mm · Dicke > 18 mm
<b>Stgw57</b>	800 × 100 mm · Dicke > 18 mm
<b>K31</b>	800 × 115 mm · Dicke > 18 mm
<b>K11</b>	740 × 115 mm · Dicke > 18 mm

---

### Montage

1. Putzböckli auf dem Holzbrett positionieren
2. Abstand gemäss Modell einmessen und auf Parallelität achten

**Tipp:** Am einfachsten funktioniert es, wenn die Waffe mit eingesetztem Putzböckli auf das Brett gelegt wird und die Position direkt markiert wird.

3. Putzböckli mit den beiliegenden Schrauben befestigen
4. Sitz und Stabilität prüfen

---

### Hinweise

- Exakte Positionierung beachten
- Nicht mit Gewalt montieren
- Regelmässig auf festen Sitz und Risse kontrollieren



3D-Drucktec.ch

## Instructions de montage des supports de nettoyage

Ces instructions s'appliquent au montage des supports de nettoyage pour les types de fusils suivants:

### Stgw 90 · Stgw 57 · K31 · K11

Les distances exactes varient selon le modèle  
(voir le schéma à la dernière page)

---

#### Distances entre les supports par modèle

<b>Stgw90</b>	Distance : 500 mm à partir du bord du support
<b>Stgw57</b>	Distance : 600 mm à partir du bord du support
<b>K31</b>	Distance : 485 mm à partir du bord du support
<b>K11</b>	Distance : 420 mm à partir du bord du support

---

#### Dimensions minimales recommandées pour les planches en bois

<b>Stgw90</b>	700 × 100 mm · Épaisseur > 18 mm
<b>Stgw57</b>	800 × 100 mm · Épaisseur > 18 mm
<b>K31</b>	800 × 115 mm · Épaisseur > 18 mm
<b>K11</b>	740 × 115 mm · Épaisseur > 18 mm

---

#### Montage

1. Positionner le support de nettoyage sur la planche en bois
2. Mesurer la distance en fonction du modèle et veiller au parallélisme

**Conseil:** le plus simple est de poser l'arme sur la planche avec le support de nettoyage en place et de marquer directement la position.

3. Fixer le support de nettoyage à l'aide des vis fournies
4. Vérifier la bonne fixation et la stabilité

---

#### Remarques

- Veiller à un positionnement précis
- Ne pas forcer lors du montage
- Vérifier régulièrement la bonne fixation et l'absence de fissures



3D-Drucktec.ch

## Istruzioni di montaggio dei supporti per la pulizia

Le presenti istruzioni si applicano al montaggio dei supporti per i seguenti modelli di fucile:

**Stgw 90 · Stgw 57 · K31 · K11**

Le distanze esatte variano a seconda del modello  
(vedi schizzo nell'ultima pagina)

---

### Distanze tra i supporti per ciascun modello

<b>Stgw90</b>	Distanza: 500 mm dal bordo del supporti
<b>Stgw57</b>	Distanza: 600 mm dal bordo del supporti
<b>K31</b>	Distanza: 485 mm dal bordo del supporti
<b>K11</b>	Distanza: 420 mm dal bordo del supporti

---

### Dimensioni minime consigliate per le tavole di legno

<b>Stgw90</b>	700 × 100 mm · Spessore > 18 mm
<b>Stgw57</b>	800 × 100 mm · Spessore > 18 mm
<b>K31</b>	800 × 115 mm · Spessore > 18 mm
<b>K11</b>	740 × 115 mm · Spessore > 18 mm

---

### Montaggio

1. Posizionare il supporto per la pulizia sulla tavola di legno
2. Misurare la distanza in base al modello e assicurarsi che sia parallela

**Suggerimento:** il modo più semplice è appoggiare l'arma sulla tavola con il supporto per la pulizia inserito e segnare direttamente la posizione.

3. Fissare il supporto per la pulizia con le viti in dotazione
4. Verificare la tenuta e la stabilità

---

### Avvertenze

- Prestare attenzione al posizionamento esatto
  - Non montare con forza
- Controllare regolarmente la tenuta e l'assenza di crepe



3D-Drucktec.ch

### Stgw 90 / Fass 90

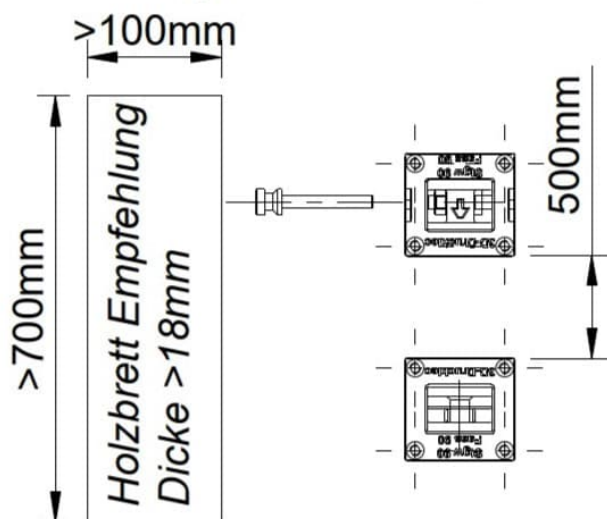

### Stgw 57 / Fass 57

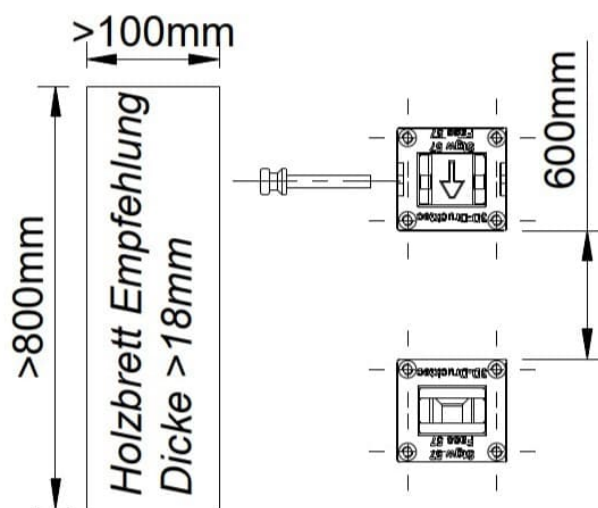

### K31 / K11

